

## 3.6 Tekniset tiedot

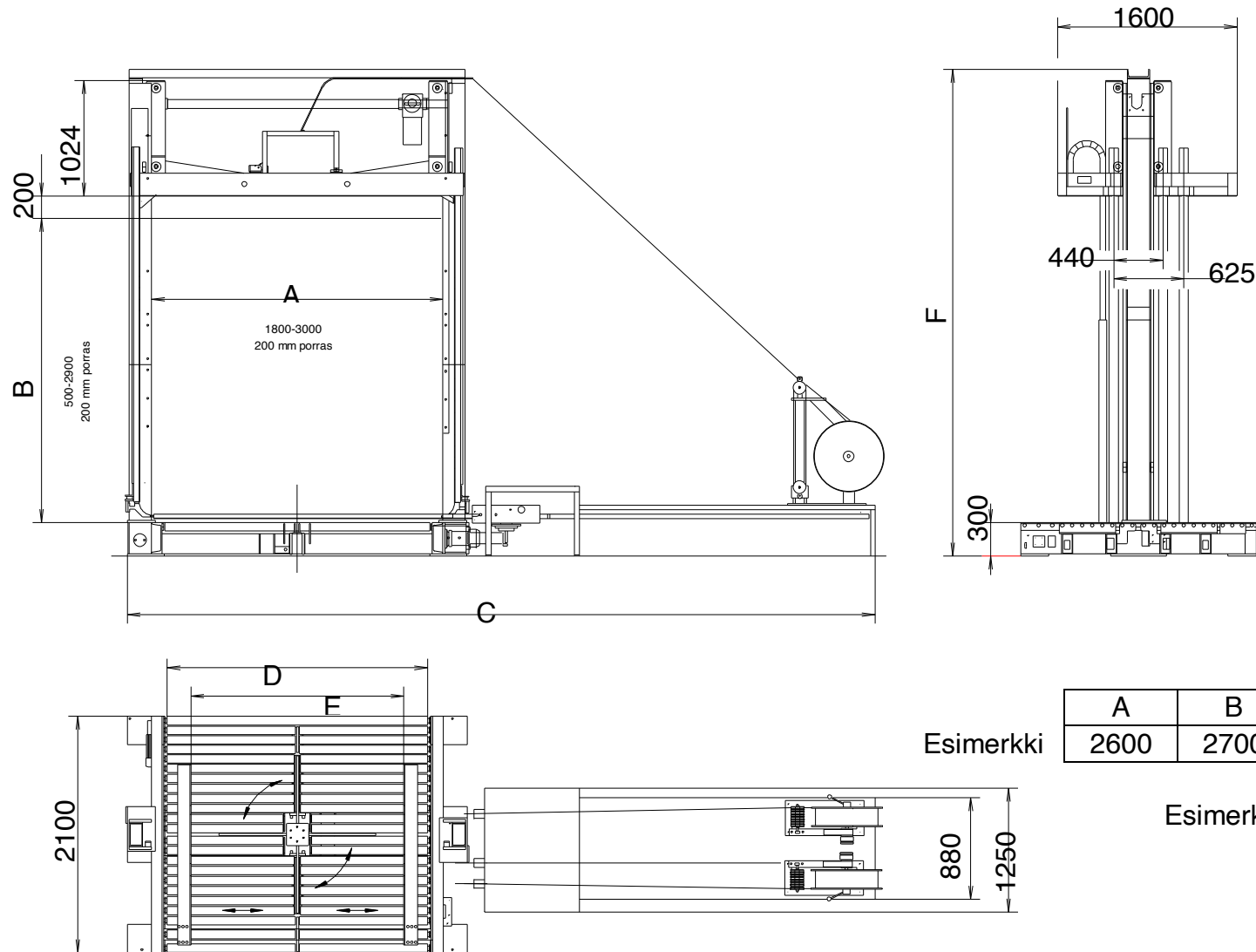

Esimerkki

A	B	C	D	E	F
2600	2700	6670	2320	1900	4325

Esimerkki: KPA – 131 - 26

Jatkuu seuraavalla sivulla

### 3.6 Tekniset tiedot (Jatkoa)

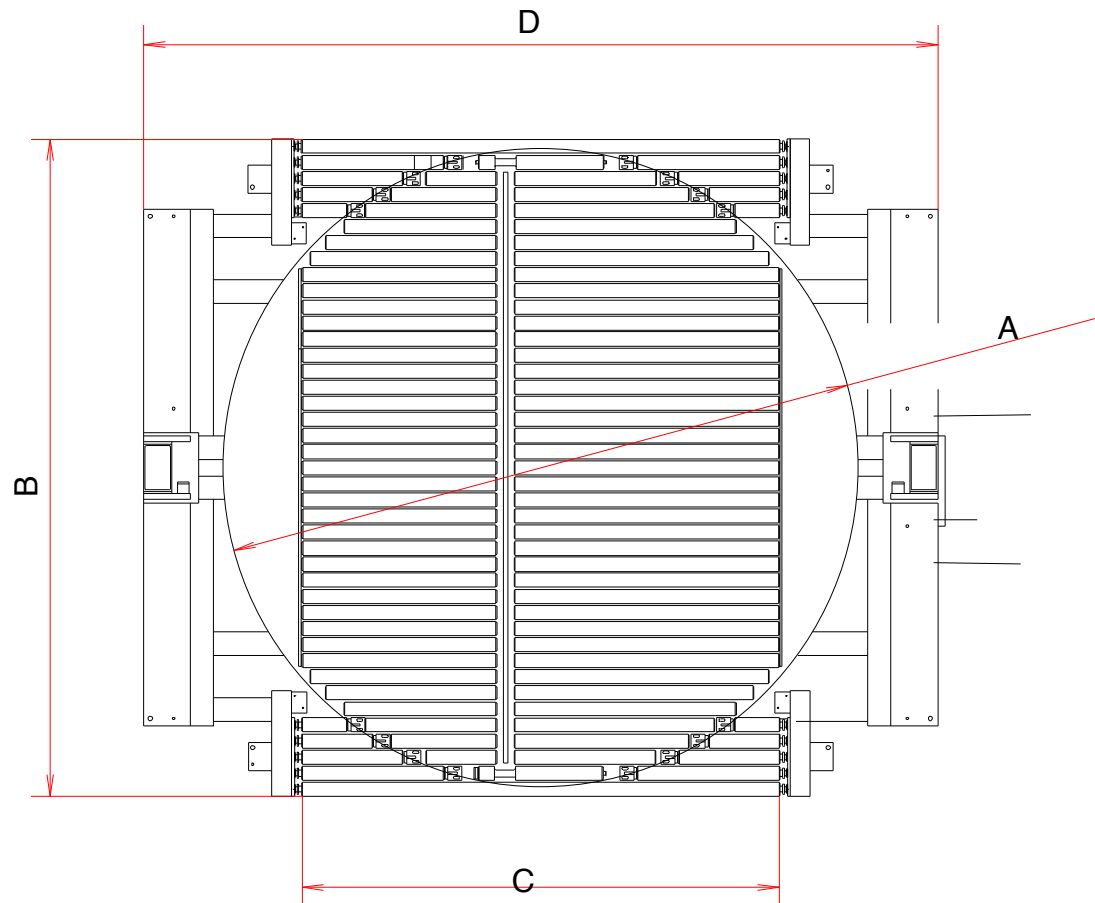

Esimerkki KPT – 131 - 26

	A	B	C	D
2600	2070	2200	1600	3000
3000	2720	2860	2050	3400
3200	2920	3050	2700	3600

Jatkuu seuraavalla sivulla

### 3.6 Tekniset tiedot *(Jatkoa)*

Hitsausliitos	Hankaushitsausliitos KSR:llä ja MRS:llä
	Ultraäänihitsausliitos SoniXsilla
Melupäästö	83 dB (A) – melumittaus DIN 45 635 osan 27 mukaisesti
Nauhanleveys	KSR:llä ja MRS:llä: 9 ... 15,5 mm
	SoniXsilla: 9 ... 12 mm
Nauhan paksuus	0,4 ... 1,0 mm
Nauhakelan Ø	Sisä Ø = 400 mm Ulko-Ø = 650 mm
Nauhankireys	200 – 2.000 N, portaattomasti säädettävissä KSR:llä 200 – 3.600 N, portaattomasti säädettävissä MSR:llä 0 – 1.500 N, portaattomasti säädettävissä SoniXsilla
Nauhansiirtonopeus	4,6 m/s, säädettävissä
Nauhanohjaus- etäisyys	440 – 625 mm tai erikoistikit
Pikanopeus	150 mm/s
Puristusnopeus	37 mm/s
Käyttö	Vaihtovirta-voimansiirto-jarrumootorilla
Kuljetusnopeus	8 – 15 m/min (tasattavissa taajuusmuuntimella)
Puristimen voima	0 – 5 t
Paino	n. 4,5 t
Ilmanpaine	6 bar
Ilmankulutus	n. 250 NL vannehtimista kohden